

# Krátký návod na obsluhu Insert 50, 70, 80, 100

Krbová vložka insert 50, 70, 80, 100 má instalovány dva regulační prvky, které jsou ve středu vložky pod sklem.

Regulace a ovládání se provádí jejich vytahováním a zatlačováním.

Na ovladačích jsou symboly, **jedna tečka a trojúhelník- primární vzduch.**

**Dvě tečky a symbol trojúhelníku na pravém ovladači – sekundární vzduch.**

Primární vzduch se používá pouze při roztápění a za provozu je zavřený.

Sekundárním vzduchem se reguluje rychlost hoření po roztopení.

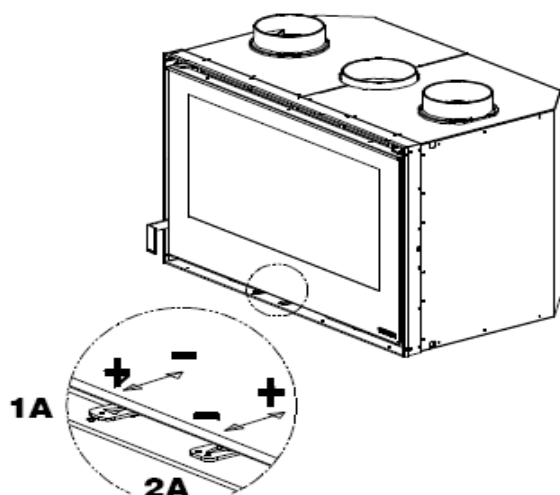

## 1. Zatápění

Na rošt položte dřevěné třísky a zapalte. **Levou páčku vytáhněte naplno a pravou na 1/2.**

Nechte dostatečně rozhořet, přiložte 2 až 3 kusy většího dřeva a nechte také dostatečně rozhořet. **Když je hoření velmi rychlé a intenzivní uzavřete levou páčku** – zatlačit dovnitř.

**Otevřete pravou páčku na max.-** zatlačit. Po nahřátí vnitřních desek ohniště – asi po 1 hodině uzavírejte sekundární vzduch – pravá páčka k sobě tak aby hoření bylo velmi pomalé.

Vyzkoušejte si reakci ohně na zatlačování a vytahování pravé páčky.

Zvolte pro Vás optimální hoření.

## 2. Přikládání

Přikládat další palivo –se může až po úplném vyhoření plynů ze dřeva. Zůstává dřevěné uhlí, které žhne. Nyní pomalu otevírejte příkladací dvířka a přiložte max. 2 až 3 kusy dřevěných polen nebo dřevěných briket. Na chvilku vytáhněte levou páčku primárního vzduchu, na tak dlouho až dřevo začne hořet plamenem. Potom můžete zase zavřít a regulovat rychlost hoření pravou páčkou.

## Hlavní zásady

Na topení používejte pouze suché dřevo. Nespalujte zbytky jídel, odpadky, plasty, dřevotřísky.

Pro rovnoměrné hoření se musí přikládat jednou za 2 až 3 hodiny dvě až tři polena.

Při naložení více dřeva nesmí překročit hodinový průměr 2 kg za hodinu.

Při správném topení zůstává sklo po dlouhou dobu čisté a desky v ohništi jsou světlé.

Sklo se čistí za studena speciálním přípravkem na krbová skla.

Zapojení elektrických ventilátorů a obezdění je stejné jako Insert 60/70.

Je součástí návodu k použití a záručního listu.